

# KENWOOD

MONITOR COM RECEPTOR DVD

**DDX6019**

**DDX6039**

---

## MANUAL DE INSTALAÇÃO

Kenwood Corporation

## Acessórios

①

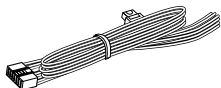

.....1

②

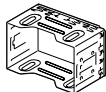

.....1

③

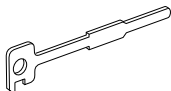

.....2

④

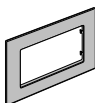

.....1

⑤



.....1

⑥



.....1

⑦



.....6

⑧



.....6

## Procedimentos de Instalação

1. Para evitar um curto circuito, remova a chave da ignição e desligue o polo  $\ominus$  da bateria.
2. Faça as ligações apropriadas dos cabos de entrada e saída de cada aparelho.
3. Ligue os cabos da cablagem dos altifalantes.
4. Ligue a cablagem pela ordem seguinte: massa, bateria, ignição.
5. Ligue o conector da cablagem à unidade.
6. Instale o aparelho no seu carro.
7. Torne a ligar o polo  $\ominus$  da bateria.
8. Pressione o botão de reiniciar.

### ▲ADVERTÊNCIA

- Se ligar o cabo de ignição (vermelho) e o cabo de bateria (amarelo) ao chassis do carro (massa), poderá causar um curto circuito, que por sua vez pode originar um fogo. Ligue sempre estes cabos à alimentação que passar pela caixa de fusíveis.
- Não elimine o fusível do cabo de ignição (vermelho) e do cabo de bateria (amarelo). A fonte de alimentação deve ser ligada aos cabos através do fusível.

### ▲CUIDADO

- Se a ignição de seu carro não vier com uma posição ACC, ligue os cabos de ignição a uma fonte de alimentação que possa ser ligada e desligada com a chave de ignição. Se ligar o fio de ignição a uma fonte de alimentação com um débito de tensão permanente, como os cabos da bateria, a bateria poderá ficar descarregada.
- Se a consola tiver uma cobertura, assegure-se de que instala a unidade de forma a que o painel não toque na cobertura ao fechar e abrir.
- Se o fusível fundir, assegure-se primeiro que os fios não estão em contacto causando um curto circuito, e depois substitua o fusível velho por outro com a mesma capacidade.
- Isole os cabos não ligados com fita isolante ou outro material similar. Para evitar um curto circuito, não remova as coberturas nas pontas dos fios desligados ou dos terminais.
- Ligue os fios dos altifalantes correctamente aos terminais correspondentes. A unidade poderá ficar danificada ou deixar de funcionar se partilhar os fios  $\ominus$  ou os ligar à massa a qualquer peça metálica do carro.
- Quando estiverem apenas dois altifalantes ligados ao sistema, ligue os conectores quer a ambos os terminais de saída frontais ou ambos os terminais de saída traseiros (não misture os frontais com os traseiros). Por exemplo, se ligar o conector  $\oplus$  do altifalante esquerdo a um terminal de saída da frente, não ligue o conector  $\ominus$  a um terminal de saída de trás.
- Depois de o aparelho estar instalado, verifique se as lâmpadas de stop, os pisca-piscas, os limpa pára-brisa, etc. do carro funcionam correctamente.
- Monte a unidade de forma a que o ângulo de montagem seja de 30° ou menos.
- Esta unidade tem uma ventoinha de arrefecimento (página 6) para baixar a temperatura interna. Não monte a unidade num local onde a ventoinha de arrefecimento da unidade seja bloqueada. Se bloquear estas aberturas inibirá o arrefecimento da temperatura interior e originará avarias.

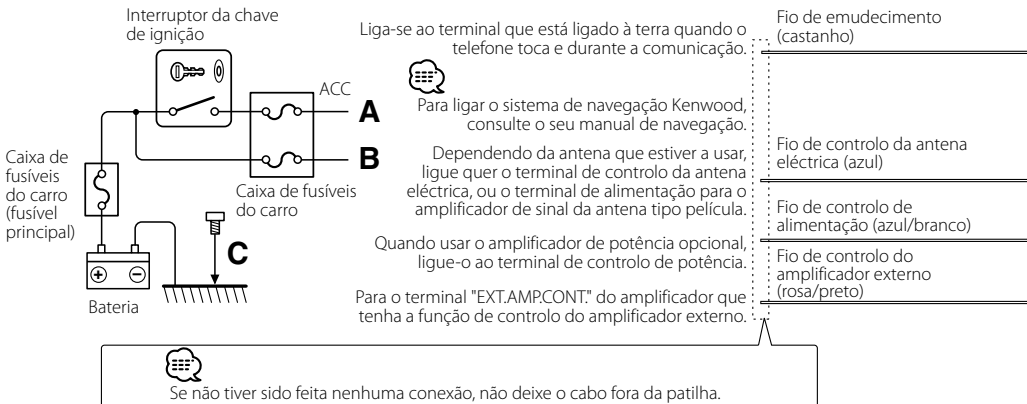
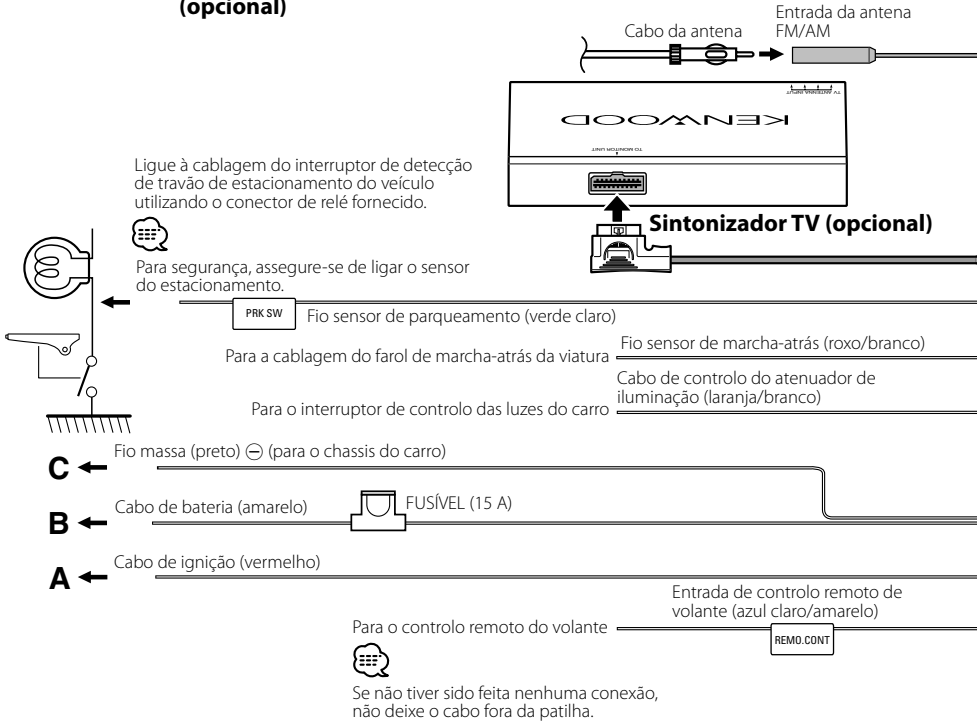
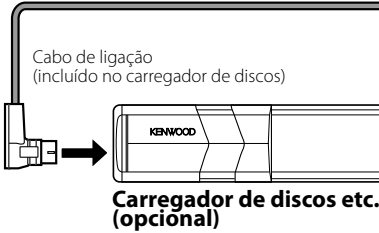

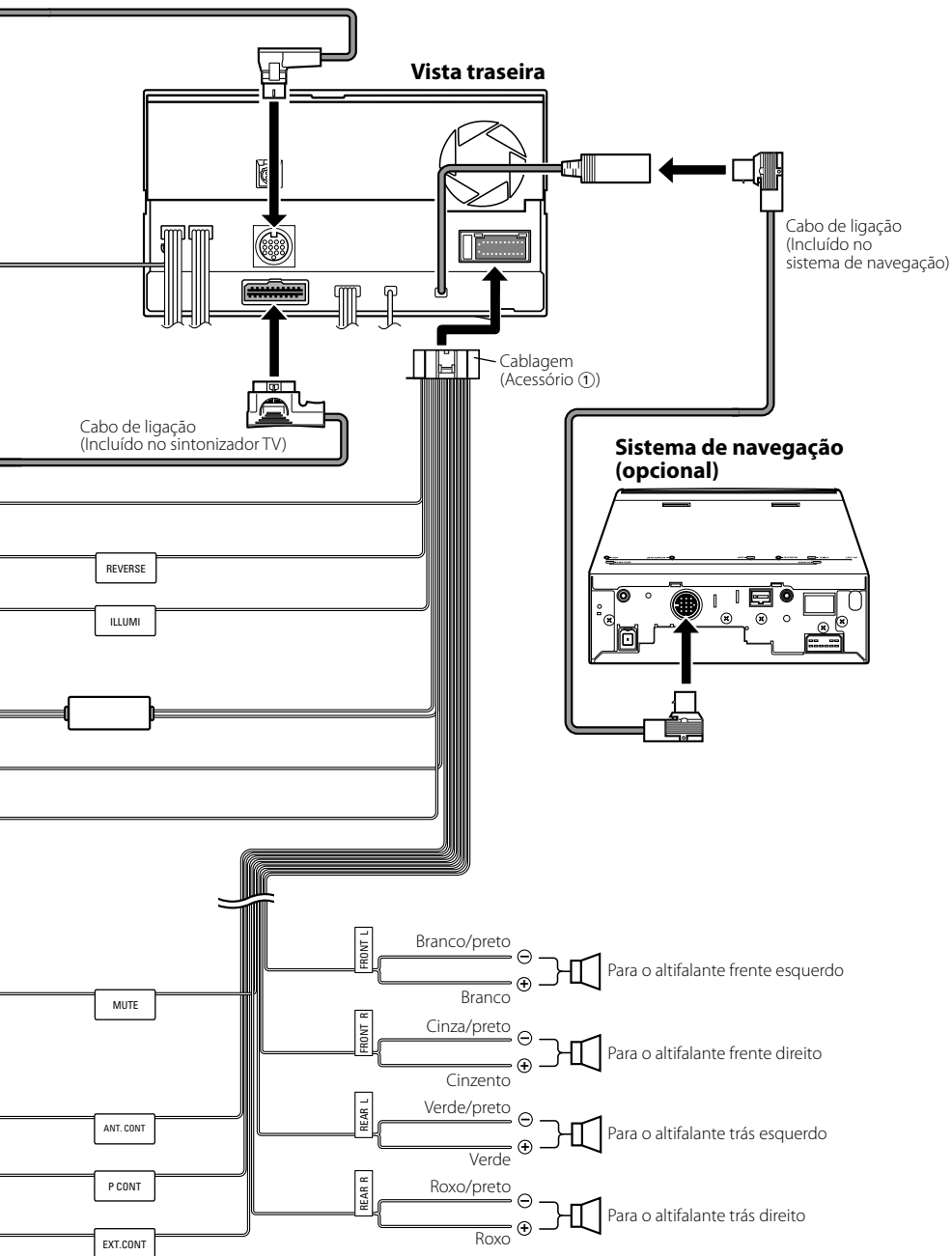

**!** Se ligar o cabo de ignição (vermelho) e o cabo de bateria (amarelo) ao chassis do carro (massa), poderá causar um curto circuito, que por sua vez pode originar um fogo. Ligue sempre estes cabos à alimentação que passar pela caixa de fusíveis.

## Ligação do sistema

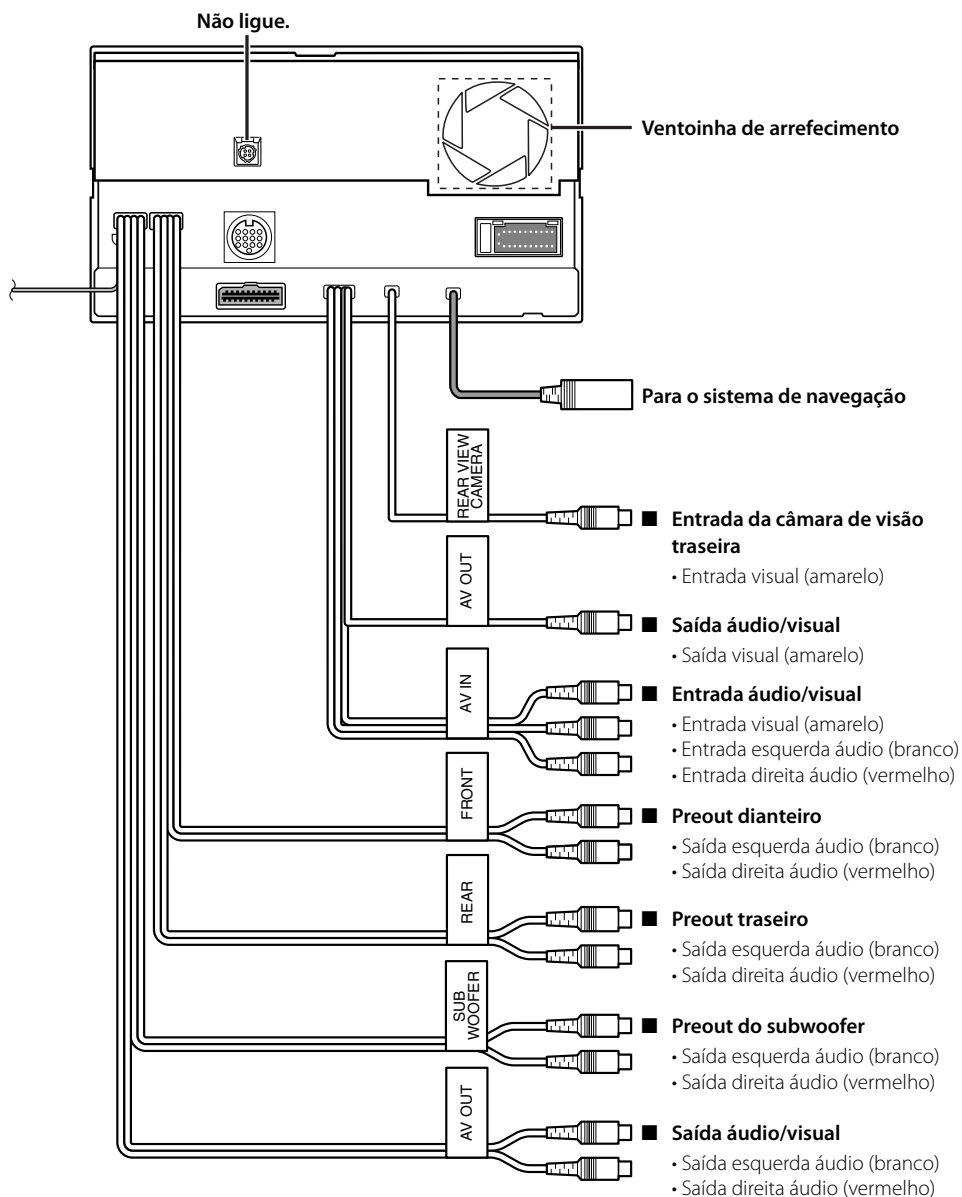

# Instalação do escudo

## ■ Para General Motors

1. Leia primeiro a secção <Remover a armação de borracha dura> antes de remover a armação de borracha dura.
2. Recorte o acessório ④ para conseguir o formato da abertura na consola central.
3. Colocar o acessório ④ na unidade.

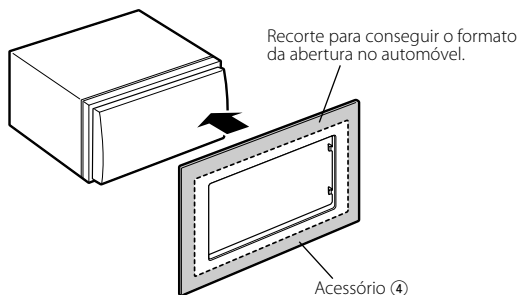

## ■ Para Toyota/Scion

1. Leia primeiro a secção <Remover a armação de borracha dura> antes de remover a armação de borracha dura.
2. Recorte o acessório ④ como ilustrado.



Ao cortar o acessório ④, verifique se este se adapta à abertura na consola central.

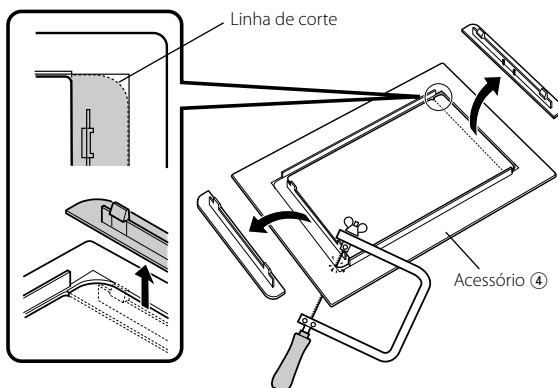

3. Dobre a fita adesiva de dupla face (acessório ⑤) ao longo da ranhura e fixe-a ao recorte do acessório ④ contra a nervura central como ilustrado. Use 2 peças do acessório ⑤ para 1 recorte do acessório ④.
4. Coloque o recorte do acessório ④ na unidade.

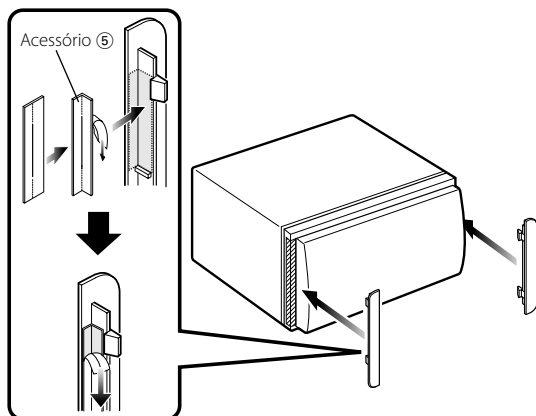

## Instalação do escudo

### ■ Para Nissan

1. Leia primeiro a secção <Remover a armação de borracha dura> antes de remover a armação de borracha dura.
2. Colocar o acessório ⑥ na unidade.

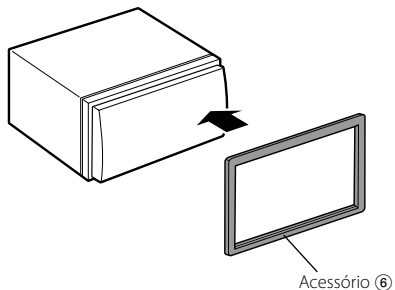

## Instalação para Écran/Unidade de leitor

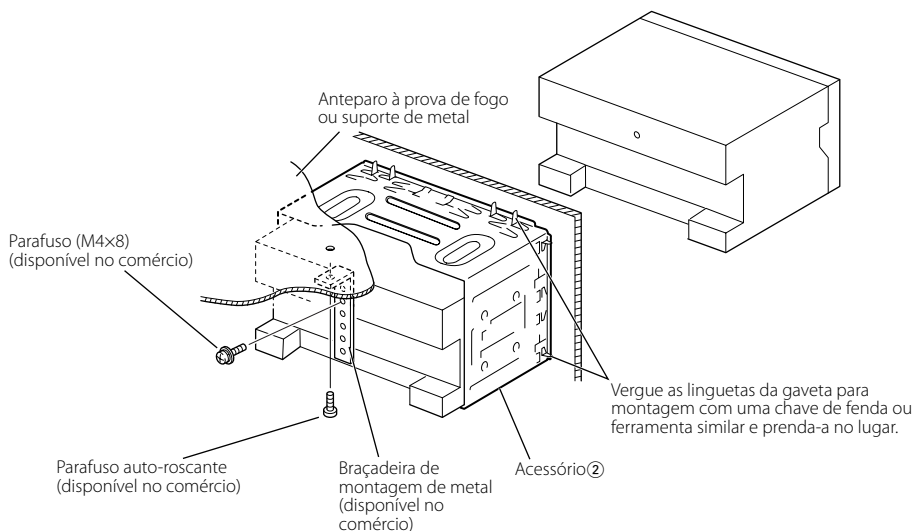

Assegure-se de que a unidade fica instalada firmemente no seu lugar. Se a unidade estiver instável, poderá funcionar mal (p.ex., o som poderá saltar).

## Instalação em carros japoneses

### ■ Instalação em automóveis Toyota, Nissan ou Mitsubishi utilizando grampos

Acessório ⑦ (M5×6mm)  
ou Acessório ⑧ (M5×7mm)

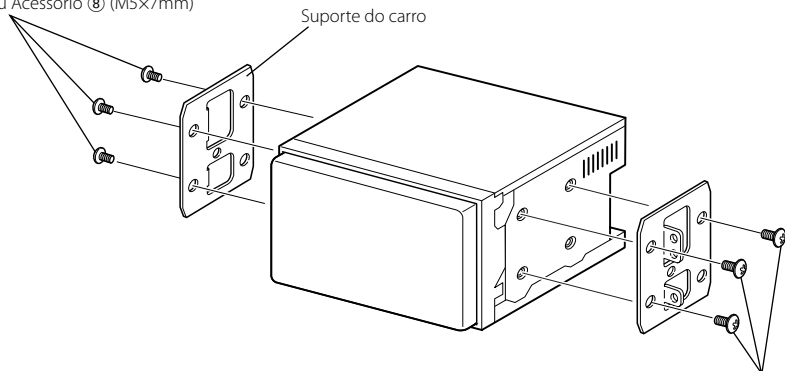

Acessório ⑦ (M5×6mm)  
ou Acessório ⑧ (M5×7mm)

# Remoção da unidade Écran/Leitor

## ■ Remover a armação de borracha dura (emblema)

1. Prenda os pinos da alheta na ferramenta de remoção ③ e retire as duas trancas do nível inferior.

Baixe a armação e puxe-a para frente como na ilustração.

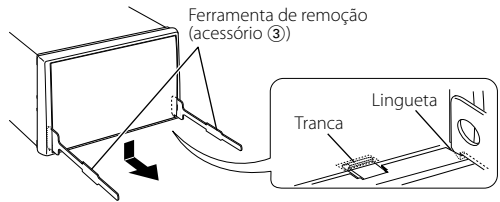

2. Depois do nível inferior ser removido, remova os dois pontos superiores.



A armação pode ser removida pelo lado de cima da mesma maneira.

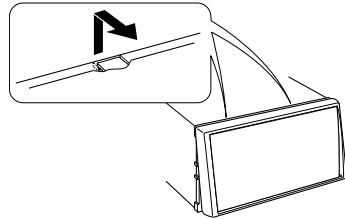

## ■ Retirar o aparelho

1. Remova o caixilho de borracha rígida consultando o procedimento de remoção na secção <Remover a armação de borracha dura>.

2. Desaparafuse os parafusos de cabeça sextavada com anilha (M4 x 8) na parte de trás do aparelho.

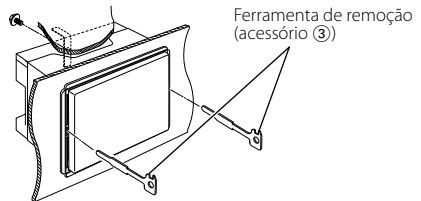

3. Introduza as duas ferramentas de remoção ③ profundamente nas aberturas de cada lado, como mostra a figura.

4. Abaixee a ferramenta de remoção em direcção ao fundo e puxe o aparelho para fora até a metade, ao mesmo tempo que o pressiona em direcção à parte de dentro.



Tome cuidado para não se ferir com a lingueta da ferramenta de remoção.

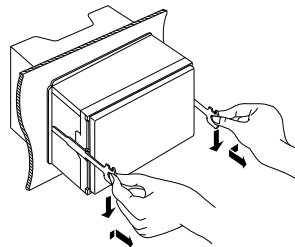

5. Puxe o aparelho completamente para a fora com as mãos, tendo o cuidado para não o deixar cair.

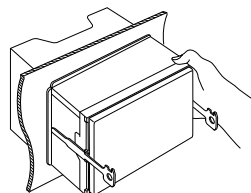

---

**KENWOOD**