

故障检修指南

现象	原因	排除方法
因为振动，声音跳动。	倾斜着安装了装置。	安装在平坦的地方。
	换片器安装在不稳定的地方。	安装在稳定的地方。
	没有正确设定角度调整开关。	将角度调整开关设定于正确位置。

在移动 CD 换片器时，一定要先弹出光盘匣，然后拔下换片器的缆线。在搬运之前，必须先拧紧搬运紧固螺钉。

如果光盘匣或光盘留在 CD 换片器之中，或没有拧紧搬运紧固螺钉，在搬运时可能会造成换片器损坏。

规格

规格可能会有改变，恕不另行通知。

激光二极管	GaAlAs (λ = 780 nm)
数码滤波器	8 倍过取样
数码/类比转换器	1 位
心轴速度	500~200 rpm (CLV)
抖晃度	可测极限以下
频率响应 (± 1 dB)	5 Hz ~ 20 kHz
总谐波失真 (1 kHz)	0.005 %
信噪比	100 dB
动态范围	94 dB
通道分离	96 dB
工作电压	14.4 V (允许 11 ~ 16 V)
电流消耗	于额定功率 0.8 A
安装尺寸 (宽 × 高 × 深) (KDC-C719)	250 × 80 × 176 mm
(KDC-C669)	250 × 64 × 176 mm
重量 (KDC-C719)	2.0 kg
(KDC-C669)	1.8 kg

KENWOOD

CD自动换片器

KDC-C719 KDC-C669

使用说明书

KENWOOD CORPORATION



©B64-2605-00+/00 (VV)

警告 / 安装注意事项

使用激光产品的标记 (某些地区除外)

**CLASS 1
LASER PRODUCT**

这个标签贴在底板/机壳上，注明该部件所使用的激光束分类为第1级 CLASS1。也就是说该装置使用激光束是属于较弱的等级的。

在装置的外部没有有害辐射的危险。

▲ 警告

为防止火灾以及避免人身伤害，请遵守下列注意事项：

- 为避免短路，检查金属物件 (硬币、工具等) 有无遗忘在装置内。
- 如果闻到烟雾气味或发现到烟雾发生，请立即关掉电源并与 Kenwood 经销商商量。

▲ 注意

为维持本装置正常的动作，应遵守下列事项：

- 请勿打开顶部或底部盖。
- 本装置请勿安装在曝露于直射阳光、高温或高湿、水可能飞溅的或有灰尘的地方。
- 本装置请勿安装在多尘的地方。如果在多尘的地方安装本装置，灰尘会集聚在装置内部，可能会损坏装置。
- 在汽车内钻孔来固定托架时，注意不要损伤位于相反面的燃油箱、连接制动器的管道、电线束等。
- 如果本装置安装在扬声器附近，扬声器的振动可能会造成声音跳动。请使本装置尽可能远离扬声器。

注

- 如果本装置安装在汽车内有困难时，请与贵地 Kenwood 经销商商量。
- 如果本装置看来不能正确动作，请首先按下复位按钮。如果故障仍然存在，请与贵地经销商商量。

重要情报

- 请注意，任何于 1997 年或者在此之前制造的控制装置无法与本机连接。不兼容的连接将导致损坏装置。

未能遵守这些指示可能会导致本装置和控制装置损坏。

- 光盘名称预设功能可以为多达 100 张光盘设定名称。名称可使用的最大长度为 12 个字母。根据控制单元的不同，本功能可以使用的程度、可登记光盘的数目以及名称的最大长度可能不尽相同。

请不要使用特殊形状的 CD。

- 本机仅限使用圆形的 CD，请不要使用特殊形状的 CD。如使用特殊形状的 CD，可能会造成故障。



- 本机仅能够播放具备下列标志的



- 没有经过最终处理的 CD-R 和 CD-RW 将无法播放。(关于最终处理，请阅读所使用的 CD-R/CD-RW 记录软件以及 CD-R/CD-RW 记录机的使用说明书。)此外，根据不同的记忆状态，可能无法播放记录在 CD-R 或者 CD-RW 中的某些 CD。

不得使用在标记面上贴附纸胶带的 CD

- 不得使用贴附纸胶带的 CD。使用这种 CD 将引起 CD 的变形，并且纸胶带将脱落，造成本机发生故障。

装置清洁方法

- 如果前面板污脏，在关掉电源状态下用硅清洁剂或软干布擦拭。

▲ 注意

请勿使用硬布或涂料稀释剂、酒精或其他挥发性溶剂。它们可能会损伤外表或擦除掉指示字符。

透镜灰雾

- 在寒冷天气，当接通汽车的电源后，本装置内部及 CD 上会有灰雾 (水滴) 现象出现。如遇到此种情况，CD 便不能播放。取出光盘时，灰雾将会消失。如果过数小时后不能恢复正常，请与 Kenwood 经销商商量。

防热

- 在炎热天气，当汽车关闭门窗停放在直射阳光之下时，车内温度会上升到 60℃ 以上。本装置的保护电路将会显示信息 “HOLD”，防止播放机动作。这时，只须打开窗户或启动空调机。“HOLD” 信息一消失，播放机将会正常动作。

污垢、擦痕或翘曲可能会造成声音跳动、故障或音质降低。为避免 CD 的损伤，请遵守下列注意事项：

- 拿持 CD 时，要避免触摸记录面 (没有标题的一面)。
- 由于 CD-R 以及 CD-RW 的记录面比通常的音乐 CD 较软，因此容易被划伤、并且也容易受到指纹影响的媒体，所以请在使用时充分注意。此外在 CD-R 以及 CD-RW 的包装上等有详细的注意事项说明，请在使用之前阅读这些注意事项。
- 请勿在光盘任意一面张贴胶带等。
- 请勿将光盘保管在曝露于直射阳光的地方 (如座椅或仪表板上) 或高温的场所。CD-R 或者 CD-RW 比音乐 CD 更容易受到高温和湿度的影响而损坏。如果将 CD-R 或者 CD-RW 长时间遗留在车内，在有些情况下将可能无法使用。
- 如果拟长时间不使用本装置，请从装置内取出光盘并将它们放入盒中。请勿把光盘以不放入盒中的状态乱放置、堆积或斜立放置等。
- 如果 8cm CD 安装在附加器上并将他放入本装置，附加器可能会从光盘脱落，导致本装置损坏。请勿使用 8cm CD。

连接

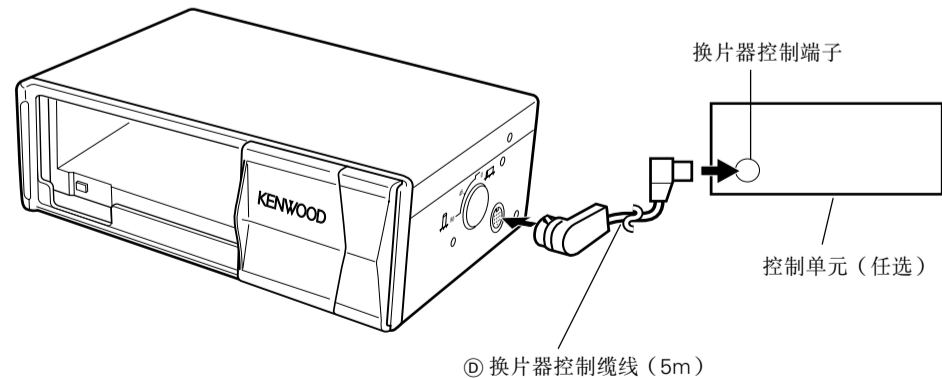

▲ 注意

- 当控制机器的电源打开时，不要连接换片器的控制缆线到控制机器。
- 安装完毕后，请务必按下复位按钮。
- 由于可能会造成本装置故障，请勿在换片器控制缆线附近安装无线电装置的天线或布置天线电缆。

CD 装入方法

1

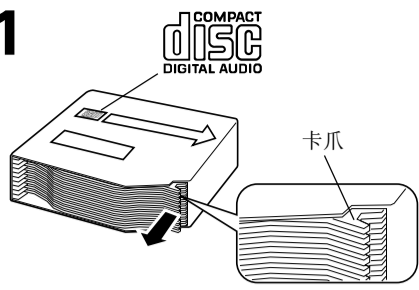

将光盘匣有“disc”标记面朝上。捏住托盘的卡爪拉出。

2

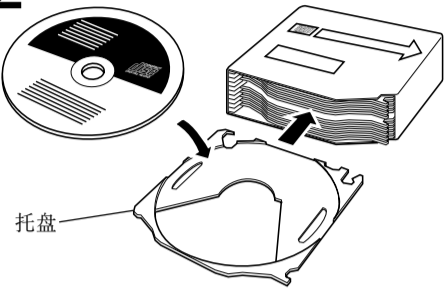

CD在装入托盘时标签面要朝上。将托盘插入光盘匣,直至锁定为止。最后应确认光盘和托盘是否确实装入。光盘号码从底面往上表示为“1至6或10”。

▲注意

- 如托盘隔层插入在光盘匣中或光盘没有确实放在托盘上时,会成为引起机器故障或光盘受损的原因。
- 没有装入光盘的托盘,也务必插入在光盘匣内。如不插入,会成为引起误动作或故障的原因。
- 禁止使用8cm光盘。如果使用8cm光盘附加器,该光盘便不能被排除。

3

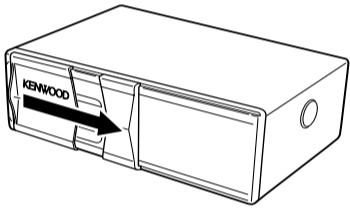

打开 CD 换片器的门。

4

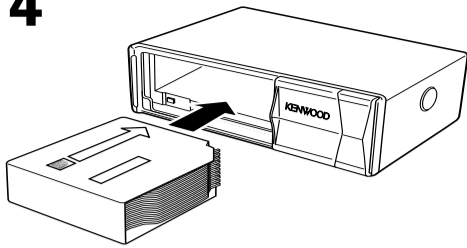

将光盘匣插入 CD 换片器中直至发出喀嗒声。

5

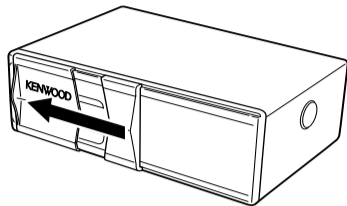

关闭 CD 换片器。

注

为防止灰尘进入换片器, CD 换片器应以关好门的状态使用。

6 光盘匣排出方法

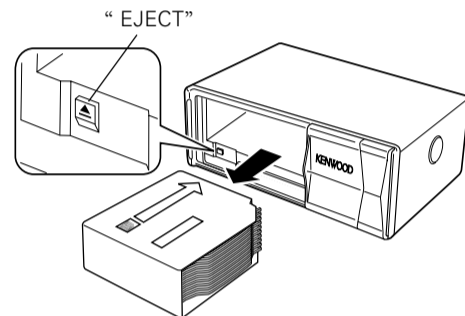

打开 CD 换片器的门,然后按下“EJECT”按钮。

注

在按下 EJECT 按钮之前,必须确认门是否处于全开状态。如果门没有完全开启,光盘匣可能撞击门而可能会导致损伤或故障。

安装

■ 附件

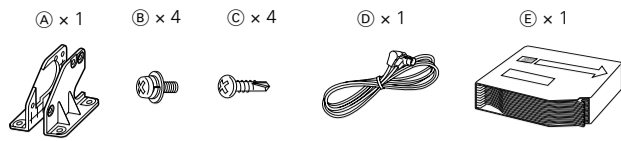

■ 拆下运输用螺钉

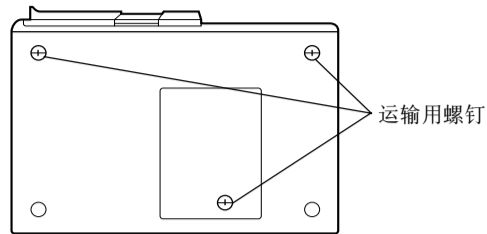

在开始安装主机前,将为了保护内部机械而装有的3根运输用螺钉全部拆下。

注

拆下运输用螺钉之后,须保存好该螺钉,以便再一次运输时重新安装在主机上。

■ 角度调整开关

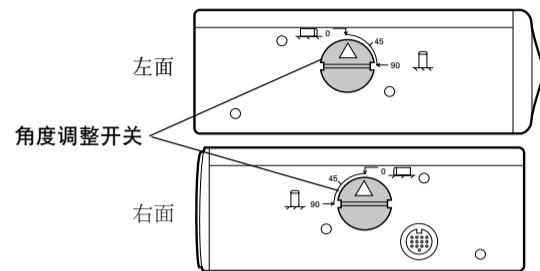

- 位于两侧面的角度调整开关要根据 CD 自动换片器的安装角度进行设定。两个开关都要设定于同一位置。如果开关未能正确设定,可能会产生声音跳动或其他故障。
- 请用硬币等扁平物体进行角度调整开关的切换。
- 请按各档角度来调整切换开关。

安装角度	0°~5°	40°~50°	85°~90°
角度调整开关的位置			

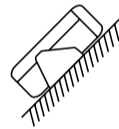

如果只使用 A (托架), 不能以 40° ~ 50° 的角度来安装。

安装

安装时, 应使用●印孔。

▲注意

安装时请勿将螺钉 B 牢固旋紧, 但在固定托架 A 之后应充分旋紧。

■ 水平安装

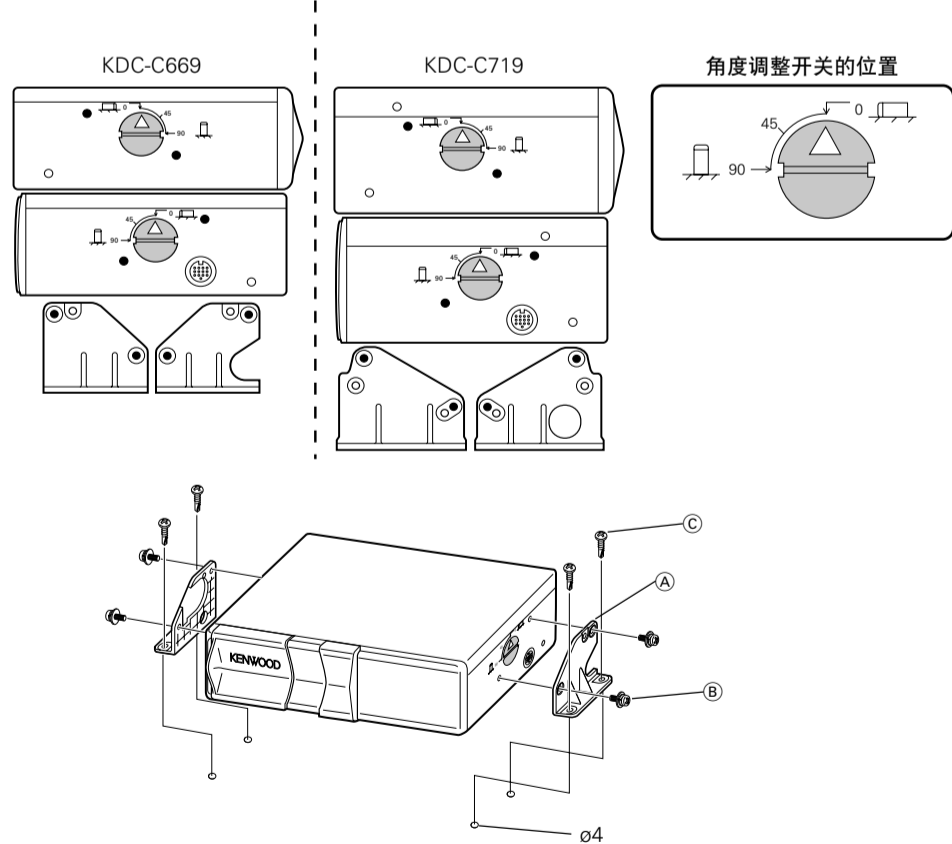

■ 垂直安装

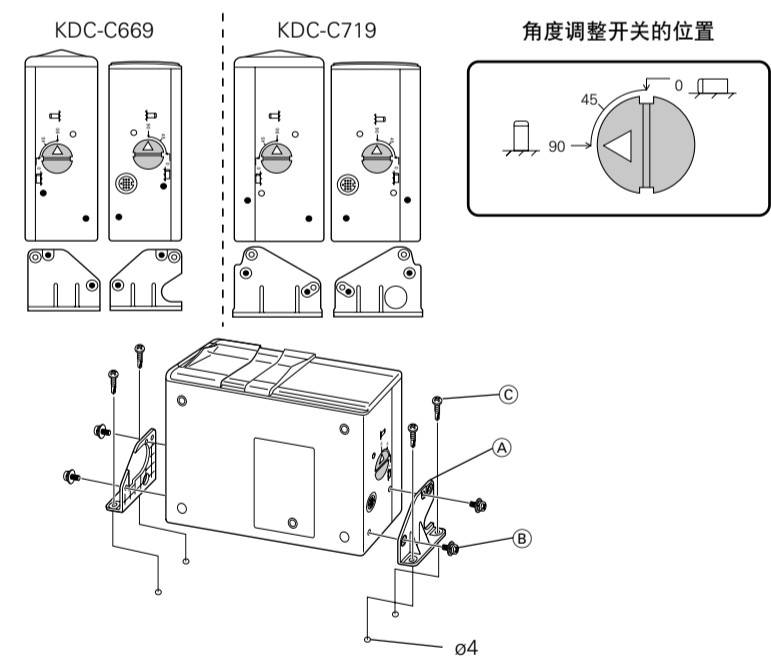

■ 挂在车后部的行李箱中时

