

Loading compact discs / Загрузка компакт-дисков / Ładowanie płyt kompaktowych

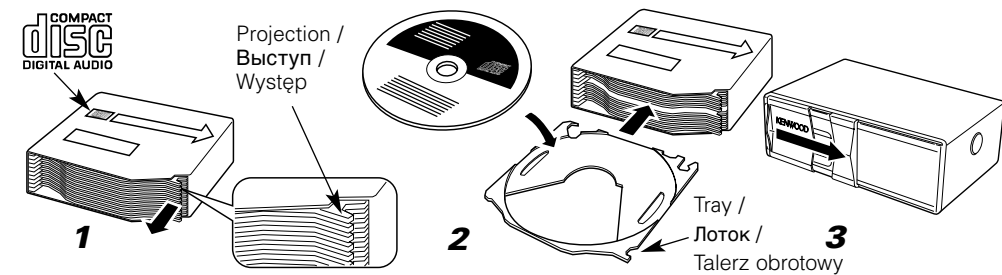

1. Make sure the disc magazine is the right way up with the "disc" logo on the top. Pull the tray out by the projection.
2. Place the disc on the tray with the label facing upwards. Insert the tray into the disc magazine until it locks. Check that the discs and trays are inserted properly. The discs are numbered from the bottom from 1 to 6 or 10.

CAUTION

- Take care to insert trays into the correct grooves in the disc magazine and to insert discs properly into the tray grooves. Otherwise malfunction may occur or the disc may be damaged.
- Insert all trays even when some of them do not carry discs. Otherwise malfunction or operation failure may occur.
- 8-cm discs cannot be used. If an 8-cm disc adapter is used, the disc cannot be ejected.

3. Open the CD changer door.
4. Insert the magazine into the CD changer until it clicks.

5. Close the CD changer door.

NOTE

Use the CD changer with its door closed to prevent the entry of dust into the changer.

6. Magazine ejection

Open the CD changer door, and press the "EJECT" button.

NOTE

Be sure to open the door completely before pressing the EJECT button. If the door is not completely open, the magazine may hit the door and cause damage of malfunction.

1. Убедитесь, что магазин для дисков установлен правильно, при этом логотип "disc" должен находиться сверху. Вытяните лоток наружу за выступ.
2. Установите диск на лоток этикеткой вверх. Вставьте лоток в магазин для дисков: вставляйте лоток до тех пор, пока он не защелкнется. Проверьте, что диски и лотки вставлены правильно. Диски нумеруются снизу с 1 по 6 или 10.

ВНИМАНИЕ

- Проследите за тем, чтобы диски были вставлены в нужные прорези в магазине для дисков, и чтобы диски были вставлены правильно в лотки. Иначе устройство смены CD не будет работать должным образом, или произойдет повреждение диска.
- Вставьте все лотки, включая и те, на которых нет дисков. Иначе может произойти нарушение нормальной работы устройства.
- Запрещается использовать диски диаметром 8 см. При использовании адаптера для диска 8 см диск извлечь невозможно.

3. Откройте дверцу устройства смены CD.
4. Вставьте магазин в устройство смены CD до щелчка.
5. Закройте дверцу устройства смены CD.

ПРИМЕЧАНИЕ

Устройство смены CD должен работать с закрытой дверцей во избежание попадания в него пыли.

6. Извлечение магазина
Откройте дверцу устройства смены CD и нажмите кнопку "EJECT".

ПРИМЕЧАНИЕ

Перед тем как нажать кнопку EJECT, не забудьте полностью открыть дверцу. Если дверца открыта не полностью, магазин может удариться в дверцу, что может вызвать повреждение устройства или нарушение его нормальной работы.

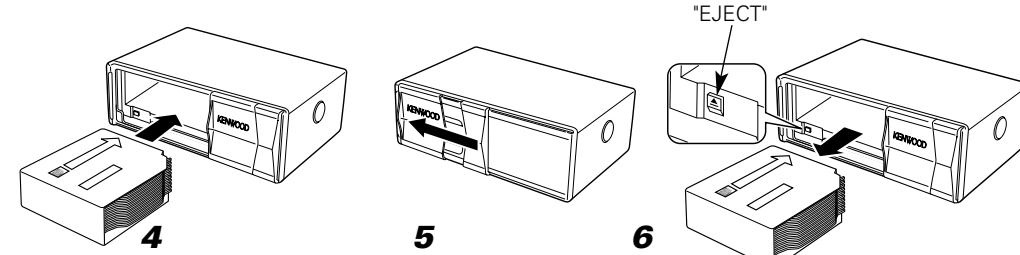

1. Упewnij się czy magazynek płyt jest prawidłowo ustawiony względem logo "disc" umieszczonym na górze urządzenia. Wyciągnij talerz obrotowy ciągnąc za występ.

2. Umieść płytę na talerzu obrotowym etykieta do góry. Wstaw talerz do magazynka płyt aż się zamknie. Sprawdź czy płyty i talerze są odrobinę wstawione. Płyty kompaktowe są numerowane od dołu od 1 do 6 lub 10.

UWAGA

- Dołóż starań, aby wstawiać talerze do właściwych rowków w magazynku płyt oraz wstawiać płyty w odpowiednie wgłębienia talerzy. W przeciwnym przypadku może wystąpić usterka lub może zostać uszkodzona płyta kompaktowa.
- Wstaw wszystkie talerze jeżeli nawet na niektórych z nich nie ma płyt kompaktowych. W przeciwnym przypadku może wystąpić usterka lub nieprawidłowe funkcjonowanie urządzenia.
- Nie można używać płyt o średnicy 8 cm. Jeżeli używa się adapteru płyt 8 cm, nie można korzystać z wyrzutu płyty.

3. Otwórz drzwiczki zmieniacza płyt.
4. Wstaw magazynek do zmieniacza płyt aż usłyszysz cichy trzask.
5. Zamknij drzwiczki zmieniacza płyt.

UWAGA

Korzystaj ze zmieniacza płyt przy zamkniętych drzwiczkach, aby zapobiec gromadzeniu się kurzu.

6. Wyrzut magazynka
Otwórz drzwiczki zmieniacza płyt kompaktowych oraz naciśnij przycisk "EJECT".

UWAGA

Zanim naciśniesz przycisk EJECT upewnij się czy drzwiczki zostały całkowicie otwarte. Jeżeli nie zostały otwarte całkowicie, magazynek może uderzyć w drzwiczki, spowodować uszkodzenie lub błędne

Connections / Подключения / Podłączenia

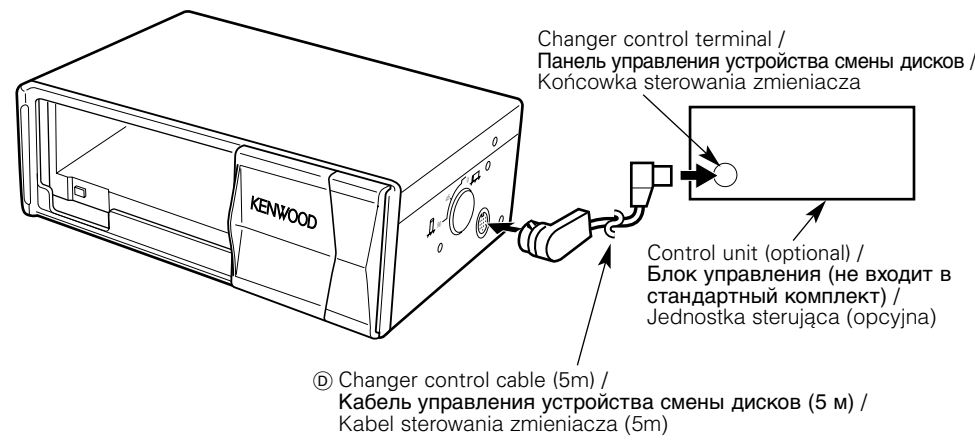

- ⓐ Changer control cable (5m) / Кабель управления устройством смены дисков (5 м) / Kabel sterowania zmieniacza (5m)

CAUTION

- Do not connect the changer control cable while the control unit is turned ON.
- Be sure to press the reset button after installation.
- Do not install an antenna of radio equipment or distribute the antenna cable near the changer output cable, for this could cause malfunction with this unit.

ВНИМАНИЕ

- Не устанавливайте кабель правления сменным устройством при включенном оборудовании.
- По завершении установки устройства не забудьте нажать кнопку сброса.
- Не устанавливайте антенну радиоприемника и не прокладывайте антенный кабель вблизи выходного кабеля устройства смены CD, так как это может привести к нарушению нормальной работы данного блока.

UWAGA

- Nie podłączaj kabla sterującego zmienicem, podczas gdy zespół sterujący jest włączony.
- Po zainstalowaniu urządzenia naciśnij przycisk Reset.
- Nie instaluj anteny czy sprzętu radiowego ani nie prowadź kabla antenowego w pobliżu kabla wyjściowego zmieniacza płyt, ponieważ może to spowodować wadliwą pracę tego urządzenia.

Installation / Установка / Instalacja

Accessories / Принадлежности / Akcesoria

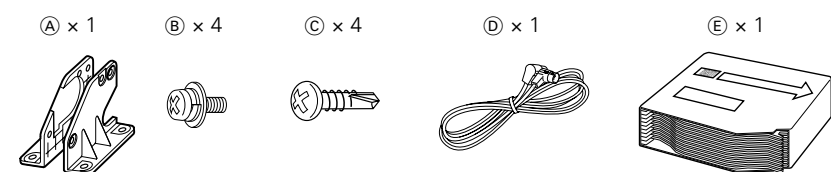

Installation Procedure / Процесс установки / Procedura instalowania

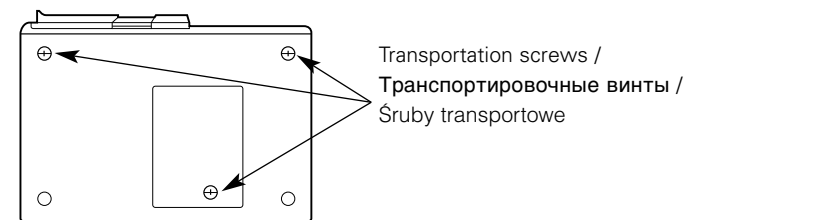

1 Removing the transportation screws

Remove all 3 transportation screws for protecting the internal mechanism before you start to install the unit.

NOTE

After removing the transport screw, retain it carefully and attach it again before transporting the unit again.

2 Angle adjustment switches

- The angle adjustment switches on the both side of the unit are to be set according to the angle of installation of the CD auto changer. Set both of the two switches to the same position. If the switches are not set properly, sound skip or other malfunction may occur.
- Set the angle adjustment switches with a coin or other flat object.
- Change the switch step by step by detaching and reusing the object at the end of each step.

- 3 Use the holes marked ● to install the unit.

CAUTION

Do not tighten the screw ⓐ too securely at the time of installation, but tighten it securely after having fixed the bracket ⓐ.

1 Удаление транспортировочных винтов

Перед установкой устройства смены CD удалите все 3 транспортировочных винта, предназначенные для защиты внутренних механизмов устройства во время его транспортировки.

ПРИМЕЧАНИЕ

Сохраните вывернутые транспортировочные винты и установите их на место перед повторной транспортировкой устройства.

2 Переключатели регулировки угла

- Переключатели регулировки угла, расположенные на обеих сторонах устройства, должны быть установлены в соответствии с углом установки автоматического устройства смены CD. Установите оба переключателя в одинаковые положения. Если переключатели не установлены должным образом, то могут возникать пропуски звука при воспроизведении CD и другие нарушения нормальной работы устройства.
- Установите переключатели регулировки угла с помощью монеты или другого плоского предмета.
- Изменяйте положение переключателя дискретно, отводя от него предмет, с помощью которого выполняется регулировка, в конце каждой операции регулировки.

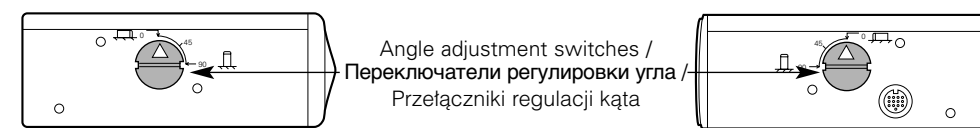

Installation angle / Угол установки / Kąt zamocowania	0°-5°	40°-50°	85°-90°
Angle adjustment switch position / Положение переключателя регулировки угла / Pozycja przelacznika regulacji kąta			

It is not possible to install at an angle of 40°-50° if only ⓐ is used. / Невозможно выполнить установку под углом 40° ~ 50°, когда используется только ⓐ. / Jeżeli używa się tylko ⓐ nie jest możliwe zamocowanie pod kątem 40° ~ 50°.

3 Оля установки блока используйте отверстия, обозначенные значком ●

ВНИМАНИЕ

Во время установки не затягивайте винт ⓑ слишком сильно. Затяните этот винт после установки кронштейна ⓐ.

1 Zdejmowanie śrub transportowych

Zanim uruchomisz zainstalowane urządzenie odkręć wszystkie trzy śruby transportowe chroniące mechanizm wewnętrzny.

UWAGA

Po odkręceniu śrub transportowych przechowuj je pieczołowicie i wkręć znowu przed ponownym transportowaniem urządzenia.

2 Przełączniki regulacji kąta

- Przełączniki regulacji kąta, umieszczone po obu stronach urządzenia, ustawia się zgodnie z kątem zamocowania zmieniacza płyt kompaktowych. Ustaw oba przełączniki w tej samej pozycji. Jeżeli nie są one ustawione prawidłowo mogą wystąpić przeskoki dźwięku lub inne objawy złego funkcjonowania.
- Ustaw przełączniki regulacji kąta korzystając z monety lub innego płaskiego przedmiotu.
- Zmieniaj ustawienie przełączników krok po kroku przez odstawianie i ponowne przykładanie tego przedmiotu w końcu każdego kroku.

- 3 W celu zainstalowania urządzenia korzystaj z otworów oznaczonych ●

UWAGA

Podczas montażu nie dociągaj zbyt mocno śrub ⓑ, natomiast dokręć je po zamocowaniu wspornika ⓐ.

Installation / Установка / Instalacja

Horizontal installation / Горизонтальная установка / Instalowanie poziome

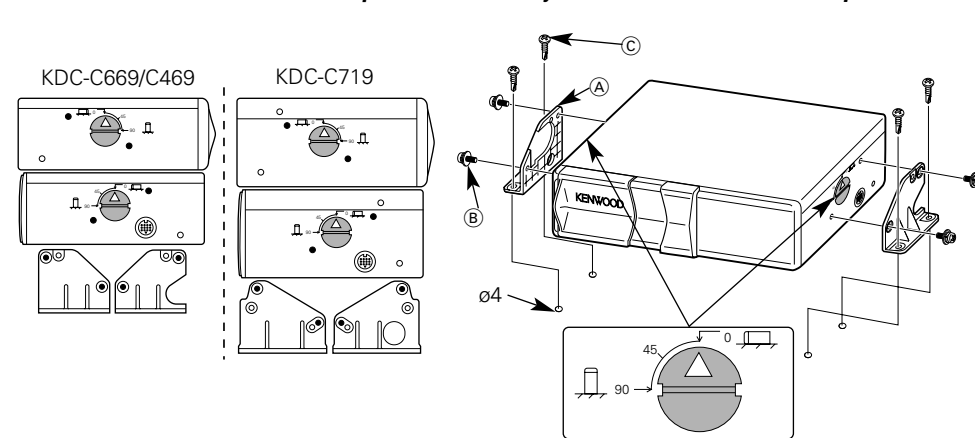

In case of hanging in the trunk / В случае подвешивания в багажнике / W przypadku podwieszania w bagażniku

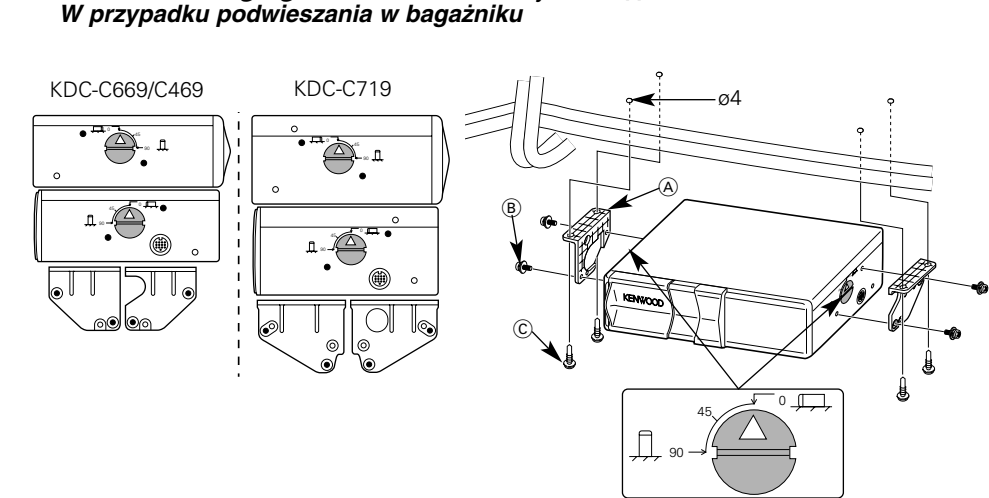

Vertical installation / Вертикальная установка / Instalowanie pionowe

